



MA.TRA. 140



langue



M A D E I N I T A L Y



**UNE GAMME COMPLÈTE POUR LES
PROFESSIONNELS DES ESPACES
VERTS**

Depuis 1943, quand elle a été fondée, BCS conçoit et fabrique des machines destinées au fauchage de l'herbe et l'entretien des espaces verts.

L'expérience acquise au fil des années et le succès de ces machines ont permis à BCS de créer une ligne complète de tondeuses et de broyeurs spécifiques pour ce segment de marché.

Les modèles de la gamme Ma.Tra. sont en effet dédiés aux particuliers exigeants qui font de l'entretien des espaces verts leur passion, ou aux professionnels de l'entretien qui en font une utilisation intensive et quotidienne.

Des personnes et des entreprises qui utilisent les machines en permanence et exigent le meilleur d'elles-mêmes en termes de performances, de fiabilité, de confort et d'économie d'exploitation, le tout contenu dans un design innovant et attrayant.

**MA.TRA. 140:
BROYEUR HYDROSTATIQUE COMPACT**

Ma.Tra. 140 est un broyeur automoteur équipé d'un appareil de coupe ventrale de 85 cm pour le broyage sans ramassage de l'herbe, des broussailles et des arbustes sur les terrains rustiques ou non cultivés.

Destinée aux particuliers et aux responsables d'entretien des espaces verts, grâce au barycentre bas, elle fauche en toute sécurité même sur des pentes raides et des terrains accidentés.

C'est aussi le véhicule idéal pour travailler sous les feuillages pour soutenir des engins professionnels, là où il serait impossible d'opérer avec des engins plus grands.



À LA PORTÉE DE TOUS

Ma.Tra. 140 est équipé d'un moteur à essence Briggs&Stratton à deux cylindres développant 15 cv.

La transmission hydrostatique mono-gamme avec avancement par levier, combinée au système de guidage par volant, permet une utilisation simple, intuitive et à la portée de tous.

Le blocage du différentiel avec pédale de commande permet une meilleure adhérence des roues motrices dans des conditions de fortes pentes ou sur des terrains particulièrement accidentés.

L'embrayage de la prise de force est électromagnétique avec le frein de lame et débrayage automatique lorsque le broyeur est relevé en position de transfert pour franchir des bordures ou des obstacles.



TRAVAIL AGRÉABLE ET RELAXANT

Le poste de conduite confortable est caractérisé par des commandes ergonomiques faciles à utiliser.

Le siège réglable à ressorts est équipé d'accoudoirs qui rendent le travail agréable même après plusieurs heures d'utilisation. Il a également pour fonction de retenir l'opérateur lorsqu'il travaille sur des pentes transversales.

Le volant de direction agit sur les roues avant et assure des rayons de braquage minimum pour pouvoir faucher sans problème dans des espaces restreints et autour des arbres.

La hauteur réduite du sol du poste de conduite et la répartition parfaite des poids sur les essieux équipés de roues à bande de roulement Tractor rendent la Ma.Tra. 140 extrêmement stable et sûr pour aborder les pentes ou les terrains à faible adhérence.

Pour accroître encore la sécurité de l'opérateur, Ma.Tra. 140 est équipé de freins à tambour sur les roues avant, qui peuvent être actionnés par une pédale.

MOTEUR À ESSENCE BI-CYLINDRIQUE
de 15 cv de puissance.

POSTE DE CONDUITE
confortable avec toutes les commandes à portée de main.

SYSTÈME DE GUIDAGE AVEC VOLANT
agissant sur les roues avant.

TRANSMISSION HYDROSTATIQUE
avec commande d'avancement par levier.



BARYCENTRE BAS
pour travailler sur les pentes et sous les feuillages.

RÉGLAGE DE LA HAUTEUR DE COUPE
directement depuis le poste de conduite.

BROYEUR VENTRAL
de 85 cm.

BLOCAGE DIFFÉRENTIEL
avec pédale de commande pour la traction maximale.

BROYEUR À LAME UNIQUE

Le broyeur sous caisse de 85 cm à déchargement arrière permet de faucher et de broyer de grandes quantités d'herbes, de branches et d'arbustes, même ligneux.

L'actionnement de l'appareil de coupe se fait via un bouton situé près du volant.

Le réglage de la hauteur de coupe s'effectue directement depuis le poste de conduite grâce à un levier à six positions différentes plus une septième pour le transfert.

L'entretien et le nettoyage du plateau sont facilités par les trappes de protection latérales relevables.



CARACTÉRISTIQUES TECHNIQUES

MOTEUR	Essence Briggs & Stratton Vanguard V-Twin
N° de cylindres	2
Cylindrée (cc)	479
Puissance (kW/cv)	11 / 15
Couple moteur maximal (Nm/tours.min)	30,6 / 2.600
Mise en route	Électrique, via la clé de contact sur le tableau de bord
Capacité du réservoir de carburant (l)	9,5 - dont 1 de réserve
Consommation horaire (l/h)	3,5
TRANSMISSION	Hydrostatique mono-gamme
Commande d'avancement	À levier
Vitesse d'avancement (km/h)	AV : 0 - 9,5 / AR : 0 - 7,5
Traction	2WD
Différentiel	Avec blocage à pédale
Embrayage de la PTO	Électromagnétique avec frein de lame
Freins d'urgence	Avec tambour sur les roues avant, actionnées par pédale
Frein de stationnement	Avec disque sur l'essieu arrière, avec commande par levier
SYSTÈME DE GUIDAGE	Avec volant, agissant sur les roues avant
Diamètre interne de la direction (mm)	970
Siège	Réglable et rembourré, avec accoudoirs
BROYEUR VENTRAL	Lame unique à déchargement arrière
Largeur de travail (mm)	850
Largeur totale d'encombrement (mm)	1.030
Réglage de la hauteur de coupe	Par le biais d'un levier directement depuis le poste de conduite. Six positions de 50 à 85 mm
PNEUMATIQUES	Avec profil Tractor. Avant : 13x5.00-6 * Arrière : 16x6.50-8
CAPACITÉ DE TRAVAIL HORAIRE INDICATIVE (m2/h)	6.000
Crochet d'attelage arrière	De série

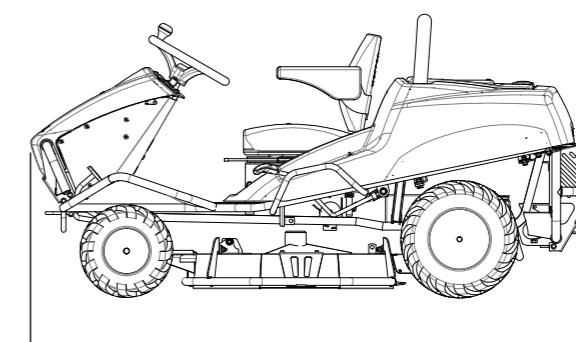
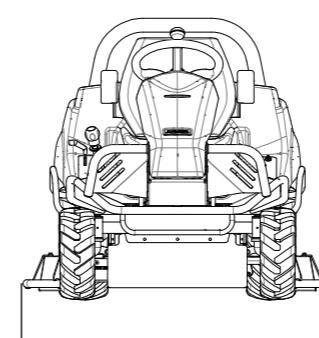

DIMENSIONS

LONGUEUR	2.000 mm
LARGEUR	1.030 mm
HAUTEUR	960 mm
POIDS	280 kg

LES SERVICES



PIECES DE RECHANGE

Une gamme complète de pièces de rechange d'origine, garanties directement par le constructeur.



ASSISTANCE

Une équipe de spécialistes formés et disponibles, pour garantir un service efficace et décisif.



GARANTIE

Une sécurité précise pour satisfaire le client : garantie de deux ans incluse dans le prix.



LUBRIFIANTS

Il est recommandé d'utiliser des lubrifiants d'origine PowerLube.

BCS S.p.A.
Viale Mazzini, 161 - 20081 Abbiategrasso
Tel. +39 02 94821 | info@bcs-ferrari.it
www.bcsagri.com



M A D E I N I T A L Y