



**MA.TRA. 140**



lingua



M A D E I N I T A L Y



**UNA GAMMA COMPLETA PER I PROFESSIONISTI DEL VERDE**

Dal 1943, anno della sua fondazione, BCS progetta e costruisce macchine per lo sfalcio dell'erba e la manutenzione del verde.

L'esperienza maturata negli anni ed il successo di queste macchine hanno consentito a BCS di creare una linea completa di tosaerba e trinciaerba specifici per questo segmento di mercato.

I modelli della gamma Ma.Tra. sono infatti dedicati a privati esigenti che hanno nella cura del verde la propria passione oppure a manutentori professionali che ne fanno un utilizzo intensivo e quotidiano.

Persone ed aziende che utilizzano le macchine in maniera continua pretendendo da queste il massimo in termini di prestazioni, affidabilità, comfort ed economia di gestione, il tutto racchiuso in un design innovativo ed accattivante.

**MA.TRA. 140:  
TRINCIAERBA IDROSTATICO COMPATTO**

Ma.Tra. 140 è un trinciaerba semovente dotato di apparato di taglio ventrale da 85 cm per la trinciatura senza raccolta di erba, sterpaglie e arbusti su aree rustiche o incolte.

Destinato a privati esigenti e manutentori del verde garantisce, grazie al baricentro basso, sfalci in tutta sicurezza anche su forti pendenze e terreni irregolari.

È inoltre il mezzo ideale per i lavori sotto chioma a supporto di mezzi professionali, dove sarebbe impossibile operare con mezzi di dimensioni superiori.



### ALLA PORTATA DI TUTTI

Ma.Tra. 140 monta un motore benzina Briggs&Stratton a due cilindri che sviluppa 15 cv di potenza.

La trasmissione idrostatica, monogamma con comando di avanzamento a leva, unita al sistema di guida a volante permettono un utilizzo semplice, intuitivo e alla portata di tutti.

Il bloccaggio del differenziale con comando a pedale permette una maggiore aderenza delle ruote motrici in condizioni di forte pendenza o su terreni particolarmente irregolari.

La frizione della PTO è elettromagnetica con freno lama e disinnesto automatico al sollevamento del trinciaerba in posizione di trasferimento per il superamento di cordoli od ostacoli.



### LAVORO PIACEVOLE E DEFATICANTE

La confortevole postazione di guida è caratterizzata da comandi ergonomici facilmente azionabili.

Il sedile molleggiato e regolabile è dotato di braccioli così da rendere il lavoro piacevole anche dopo diverse ore di utilizzo, oltre che avere la funzione di trattenere l'operatore durante il lavoro su pendenze trasversali.

Lo sterzo a volante agisce sulle ruote anteriori e garantisce minimi raggi di sterzata per poter falciare senza problemi in spazi ristretti e attorno agli alberi.

La ridotta altezza da terra del posto di guida e la perfetta distribuzione dei pesi sugli assali dotati di ruote con battistrada Tractor, rendono la Ma.Tra. 140 estremamente stabile e sicura nell'affrontare pendii o terreni con scarsa aderenza.

Per aumentare ulteriormente la sicurezza dell'operatore, Ma.Tra. 140 è dotata di freni a tamburo sulle ruote anteriori, azionabili tramite pedale.

**MOTORE BENZINA BICILINDRICO**  
da 15 cv di potenza.

**POSTAZIONE DI GUIDA**  
confortevole con tutti i comandi a portata di mano.

**SISTEMA DI GUIDA A VOLANTE**  
agente sulle ruote anteriori.

**TRASMISSIONE IDROSTATICA**  
con comando di avanzamento a leva.



**BARICENTRO BASSO**  
per lavorare anche su pendii e sotto le chiome.

**REGOLAZIONE DELL'ALTEZZA DI TAGLIO**  
direttamente dal posto di guida.

**TRINCIERBA VENTRALE**  
da 85 cm di taglio.

**BLOCCAGGIO DIFFERENZIALE**  
con comando a pedale per la massima trazione.

## TRINCIAERBA MONOLAMA

Il robusto trinciaerba sottoscocca da 85 cm di lavoro a scarico posteriore permettere di falciare e tritare grandi quantità di erba, rami ed arbusti, anche legnosi.

L'azionamento dell'apparato di taglio avviene attraverso un pulsante situato vicino al volante.

La regolazione dell'altezza di taglio viene effettuata direttamente dal posto guida attraverso una leva con sei diverse posizioni più una settima per il trasferimento.

La manutenzione e la pulizia del piatto sono facilitate dagli sportelli laterali di protezione sollevabili.



## CARATTERISTICHE TECNICHE

<b>MOTORE</b>	Benzina Briggs & Stratton Vanguard V-Twin
N. cilindri	2
Cilindrata (cc)	479
Potenza (kW/cv)	11 / 15
Coppia motrice massima (Nm/giri.min)	30,6 / 2.600
Avviamento	Elettrico, tramite chiave di accensione sul cruscotto
Capacità serbatoio carburante (l)	9,5 - di cui 1 di riserva
Consumo orario (l/h)	3,5
<b>TRASMISSIONE</b>	Idrostatica monogamma
Comando d'avanzamento	A leva
Velocità d'avanzamento (km/h)	AV: 0 - 9,5 / RM: 0 - 7,5
Trazione	2WD
Differenziale	Con bloccaggio a pedale
Frizione PTO	Elettromagnetica con freno lama
Freni di emergenza	A tamburo sulle ruote anteriori, azionati da pedale
Freno di stazionamento	A disco su assale posteriore, con comando a leva
<b>SISTEMA DI GUIDA</b>	A volante, agente sulle ruote anteriori
Diametro interno di sterzata (mm)	970
Sedile	Regolabile e ammortizzato, dotato di braccioli
<b>TRINCIAERBA VENTRALE</b>	Monolama a scarico posteriore
Larghezza di lavoro (mm)	850
Larghezza d'ingombro totale (mm)	1.030
Regolazione altezza di taglio	Tramite leva direttamente dal posto guida. Sei posizioni da 50 a 85 mm
<b>PNEUMATICI</b>	A profilo Tractor. Anteriori: 13x5.00-6 * Posteriori: 16x6.50-8
<b>CAPACITÀ DI LAVORO ORARIA</b> indicativa (mq/h)	6.000
Gancio traino posteriore	Di serie

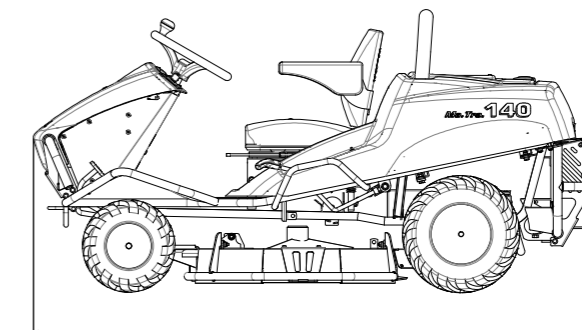
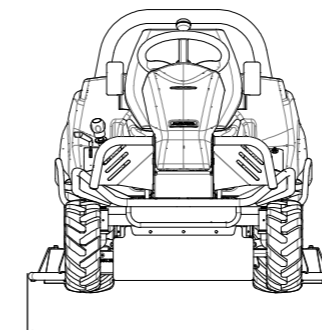

## DIMENSIONI

LUNGHEZZA	2.000 mm
LARGHEZZA	1.030 mm
ALTEZZA	960 mm
PESO	280 kg

## I SERVIZI

---



### RICAMBI

Una gamma completa di ricambi originali, garantiti direttamente dal costruttore.



### ASSISTENZA

Un team di specialisti preparati e disponibili, per assicurare un servizio efficiente e risolutivo.



### GARANZIA

Una precisa sicurezza per la soddisfazione del cliente: due anni di garanzia inclusa nel prezzo.



### LUBRIFICANTI

Si raccomanda l'impiego di lubrificanti originali PowerLube.



BCS S.p.A.  
Viale Mazzini, 161 - 20081 Abbiategrasso  
Tel. +39 02 94821 | [info@bcs-ferrari.it](mailto:info@bcs-ferrari.it)  
[www.bcsagri.com](http://www.bcsagri.com)



MADE IN ITALY