



MA.TRA. 350



UNA GAMMA PER I PROFESSIONISTI DEL VERDE

Dal 1943, anno della sua fondazione, BCS progetta e costruisce macchine per lo sfalcio dell'erba e la manutenzione del verde.

L'esperienza maturata negli anni ed il successo di queste macchine hanno consentito a BCS di creare una linea completa di tosaerba e trinciaerba specifici per questo segmento di mercato.

I modelli della gamma Ma.Tra. sono infatti dedicati a privati esigenti che hanno nella cura del verde la propria passione oppure a manutentori professionali che ne fanno un utilizzo intensivo e quotidiano.

Persone ed aziende che utilizzano le macchine in maniera continua pretendendo da queste il massimo in termini di prestazioni, affidabilità, comfort ed economia di gestione, il tutto racchiuso in un design innovativo ed accattivante.

MA.TRA. 350: DOMINA GLI SPAZI DELLA CITTÀ

Ma.Tra. 350 è una macchina operatrice semovente concepita per gli impieghi di manutenzione delle aree verdi, pubbliche e private, e per tutti i lavori tipici delle municipalità.

Grazie ad una serie completa di attrezzature professionali Ma.Tra. 350 può essere utilizzata in tutte le stagioni dell'anno.

Maneggevolezza, raggio di volta contenuto, comfort di guida e grande stabilità anche su terreni in pendenza e con scarsa aderenza garantiscono elevate performance in ogni condizione di impiego.

CESTO DI RACCOLTA DA 1000 LITRI REALI
con ribaltamento idraulico a 230 cm.

POSTAZIONE DI GUIDA
ampia e confortevole con tutti i comandi a portata di mano.

RAGGIO DI STERZATA
di soli 62 cm e volante con idroguida agente sulle ruote posteriori.

BLOCCAGGIO DIFFERENZIALE AUTOMATICO
per la massima trazione e sicurezza.



TRAZIONE
a quattro ruote motrici permanenti.

MOTORE DA 37 HP DI POTENZA
e impianto di raffreddamento autopulente.

TRASMISSIONE IDROSTATICA
ad una sola gamma di velocità da 0 a 20 km/h a variazione continua.

ATTREZZATURE PROFESSIONALI
per garantire la massima versatilità.

MOTORE STAGE V

Ma.Tra. 350 monta un motore diesel Yanmar a 3 cilindri aspirato da 1,6 litri che sviluppa 37 hp di potenza.

I silent-block su cui è montato e la regolazione a 3000 giri/min consentono una considerevole riduzione delle vibrazioni e del rumore.

Il radiatore a maglia autopulente garantisce il perfetto raffreddamento sia dell'acqua sia dell'olio idraulico. Posizionato in zona protetta dagli urti è facilmente ispezionabile.

La pulizia da polvere e detriti d'erba dalle griglie di aspirazione è garantita da uno specifico sensore che inverte automaticamente la rotazione della ventola di raffreddamento.

MOTORE	Yanmar 3TNV88C - Stage V
ALIMENTAZIONE	Diesel
POTENZA KW/HP	27,5 / 37
REGIME NOMINALE (GIRI/MIN)	3.000
N. CILINDRI	3
CILINDRATA (CC)	1.642
RAFFREDDAMENTO	Acqua

TRASMISSIONE

La trasmissione, ad una sola gamma di velocità da 0 a 20 km/h, garantisce prestazioni di alto livello e grande resa oraria.

I quattro motori idraulici indipendenti montati sulle ruote consentono alla macchina di lavorare con disinvoltura anche su forti pendenze.

Massima trazione e sicurezza in ogni condizione di lavoro e di aderenza sono garantiti dal bloccaggio del differenziale automatico che permette di avere le quattro ruote motrici sempre in presa, anche con macchina completamente sterzata.

La frizione della PTO è idraulica multidisco con freno lama incorporato. L'innesto a comando elettroidraulico è indipendente da quello della turbina di aspirazione.

La luce libera da terra di 18 cm e l'asse posteriore basculante, consentono alla Ma.Tra. 350 di superare agevolmente marciapiedi e dossi.



COMFORT OPERATIVO ASSOLUTO

La postazione di guida è ampia e confortevole.

Il sedile professionale è molleggiato e dotato di braccioli e tutti i comandi di sollevamento attrezzatura e cesto di raccolta sono azionati da distributori idraulici a leva.

Lo sterzo, agente sulle ruote posteriori, è dotato di idroguida con volante regolabile in altezza e inclinazione.

I pedali di avanzamento sono servoassistiti per ridurre l'affaticamento dell'operatore anche dopo numerose ore di lavoro.

Di serie la Matra. 350 è dotata di:

- roll-bar abbattibile,
- cinture di sicurezza,
- impianto di illuminazione omologato alla circolazione stradale,
- gancio di traino posteriore.

**CABINA**

In opzione è disponibile una cabina dotata di ventilazione e riscaldamento.

L'intera struttura è montata su silent-block per ridurre le vibrazioni ed è ribaltabile anteriormente per facilitare le operazioni di manutenzione sulla macchina.

Isolata da polvere e rumori, la cabina è predisposta per l'autoradio e le numerose bocchette ne garantiscono una ventilazione ed un riscaldamento ottimali per il benessere dell'operatore.



CESTO DI RACCOLTA

Il sistema di carico dell'erba è costituito da una turbina di grandi dimensioni (diametro 40 cm) che garantisce la massima resa anche in particolari situazioni di impiego con erba consistente e umida.

L'innesto idraulico della turbina è indipendente da quello della PTO.

Il cesto di raccolta dell'erba ha una capacità utile di 1000 lt. Un deflettore mobile collocato all'interno ne garantisce un riempimento uniforme.

Al riempimento del cesto di raccolta le lame del tosaerba e la turbina di aspirazione si arrestano automaticamente.

Il ribaltamento idraulico a 230 cm di altezza e lo sbalzo posteriore di 50 cm consentono di ottimizzare lo scarico dell'erba sul cassone del mezzo di supporto.



ATTREZZATURE

TOSAERBA da 155 cm

Predisposto per la raccolta, ha una larghezza di taglio di 155 cm ed è realizzato con scocca in acciaio e bordi rinforzati per eliminare il problema dell'usura da contatto con cordoli e muretti.

Le lame sono montate su due dischi a rotazione controrotante, che ottimizza il taglio e la raccolta dell'erba, ed hanno il terminale rientrante antiurto per tutelare la trasmissione da eventuali impatti contro ostacoli.

L'altezza di taglio è regolabile in otto diverse posizioni mentre il sollevamento a comando idraulico dal posto di guida, permette di superare agevolmente dossi e marciapiedi.

Il ribaltamento, per eventuali ispezioni e pulizia, è semplice e pratico e avviene senza dover togliere il cardano o il condotto di raccordo con la turbina di aspirazione.

Di serie viene fornito anche un pratico kit mulching per l'eventuale impiego con sfalcio senza raccolta.



TRINCIAERBA A COLTELLI MOBILI da 150 cm

Concepito per la pulizia di aree rustiche, il trinciaerba a coltelli mobili da 160 cm di larghezza prevede il taglio e lo sminuzzamento di arbusti e sterpaglie senza raccolta.

È dotato di un rotore centrale con coltelli a "Y" e di un rullo posteriore per la regolazione dell'altezza di taglio.



LAMA SPAZZANEVE da 175 cm

Attrezzo indispensabile per lo sgombero della neve, ha una larghezza di 175 cm.

Dotata di terminale in gomma è orientabile idraulicamente (+/- 30°) direttamente dal posto di guida grazie alle prese idrauliche montate di serie sulla Ma.Tra. 350.



CARATTERISTICHE TECNICHE

MODELLO	Macchina operatrice semovente idrostatica polivalente
MOTORE	Diesel Yanmar 4TNV88C - Stage V
N. cilindri	3
Cilindrata (cc)	1.642
Potenza (kW/cv)	27,5 / 37
Regime nominale (giri/min)	3.000
Raffreddamento	A liquido con ventola idraulica e dispositivo automatico di pulizia del radiatore
Capacità serbatoio carburante (l)	50
Serbatoio olio idraulico (l)	25
Avviamento	Elettrico 12 V
TRAMMISSIONE	Idrostatica con 4 motori idraulici sulle 4 ruote
VELOCITÀ	Da 0 a 20 km/h a variazione continua
TRAZIONE	Idraulica a 4 ruote motrici permanenti
BLOCCAGGIO DIFFERENZIALE	Automatico e manuale con comando a pulsante
SISTEMA DI GUIDA	A volante con idroguida agente sulle ruote posteriori
FRIZIONE PTO	Con comando elettroidraulico a pulsante e freno lama
FRENI DI SERVIZIO	A tamburo agenti sulle ruote anteriori
FRENO DI STAZIONAMENTO	A leva agente sui freni di servizio
SEDILE	Grammer con braccioli e schienale alto, molleggiato e registrabile
VOLANTE	Montato su colonna di guida, regolabile in altezza e inclinabile longitudinalmente
RAGGIO DI STERZATA (mm)	620
PNEUMATICI	A profilo Garden. Anteriori 24x12.00-12 * Posteriori 20x10.00-10
GESTO RACCOGLIERBA	Con deflettore mobile a comando elettrico per garantire il riempimento uniforme. Arresto automatico di lame e turbina al riempimento del cesto
Volume interno lordo (l)	1.200
Capacità utile (l)	1.000
Altezza massima di scarico (mm)	2.300
Sbalzo posteriore (mm)	500
Turbina di carico	Diametro 400 mm. Azionata da un motore idraulico dotato di valvola di sicurezza contro gli urti accidentali. Azionamento indipendente dal tosaerba
Sollevamento e ribaltamento	A comando idraulico
CAPACITÀ ORARIA DI TAGLIO indicativa (mq/h)	15.500
DOTAZIONE DI SERIE	Gancio di traino posteriore, roll-bar abbattibile, impianto di illuminazione omologato per la circolazione stradale, kit prese idrauliche anteriori
OPTIONAL	Cabina comfort con ventilazione e riscaldamento

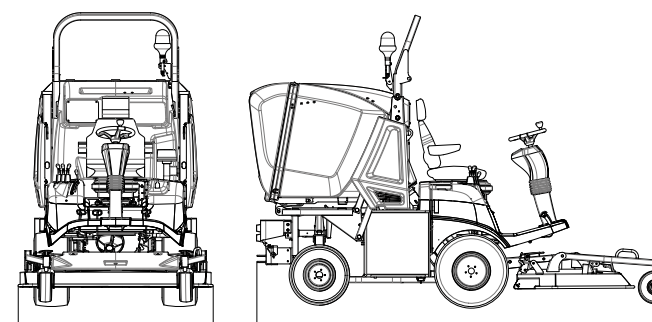

Lunghezza	3.515 mm (con tosaerba) 2.595 mm (senza tosaerba)
Larghezza	1.620 mm (con tosaerba) 1.350 mm (senza tosaerba)
Altezza	1.885 mm (con roll-bar abbassato) 2.380 mm (con roll-bar sollevato o con cabina)
Luce libera da terra	180 mm
Passo	1.260 mm
Peso	1.560 kg (con tosaerba) 1.340 kg (senza tosaerba)

I SERVIZI



RICAMBI

Una gamma completa di ricambi originali, garantiti direttamente dal costruttore.



ASSISTENZA

Un team di specialisti preparati e disponibili, per assicurare un servizio efficiente e risolutivo.



GARANZIA

Una precisa sicurezza per la soddisfazione del cliente: due anni di garanzia inclusa nel prezzo.



LUBRIFICANTI

Si raccomanda l'impiego di lubrificanti originali PowerLube.

BCS S.p.A.
Viale Mazzini, 161 - 20081 Abbiategrasso
Tel. +39 02 94821 | info@bcs-ferrari.it
www.bcsagri.com

