

CARACTÉRISTIQUES TECHNIQUES

MOTEUR	Essence Briggs & Stratton Vanguard V-Twin
N° de cylindres	2
Cylindrée (cc)	479
Puissance (kW/cv)	11 / 15
Couple moteur maximal (Nm/tours.min)	30,6 / 2.600
Mise en route	Électrique, via la clé de contact sur le tableau de bord
Capacité du réservoir de carburant (l)	9,5 - dont 1 de réserve
Consommation horaire (l/h)	3,5
TRANSMISSION	Hydrostatique mono-gamme
Commande d'avancement	À levier
Vitesse d'avancement (km/h)	AV : 0 - 9,5 / AR : 0 - 7,5
Traction	2WD
Différentiel	Avec blocage à pédale
Embrayage de la PTO	Électromagnétique avec frein de lame
Freins d'urgence	Avec tambour sur les roues avant, actionnées par pédale
Frein de stationnement	Avec disque sur l'essieu arrière, avec commande par levier
SYSTÈME DE GUIDAGE	Avec volant, agissant sur les roues avant
Diamètre interne de la direction (mm)	970
Siège	Réglable et rembourré, avec accoudoirs
BROYEUR VENTRAL	Lame unique à déchargement arrière
Largeur de travail (mm)	850
Largeur totale d'encombrement (mm)	1.030
Réglage de la hauteur de coupe	Par le biais d'un levier directement depuis le poste de conduite. Six positions de 50 à 85 mm
PNEUMATIQUES	Avec profil Tractor. Avant : 13x5.00-6 * Arrière : 16x6.50-8
CAPACITÉ DE TRAVAIL HORAIRE INDICATIVE (m²/h)	6.000
Crochet d'attelage arrière	De série

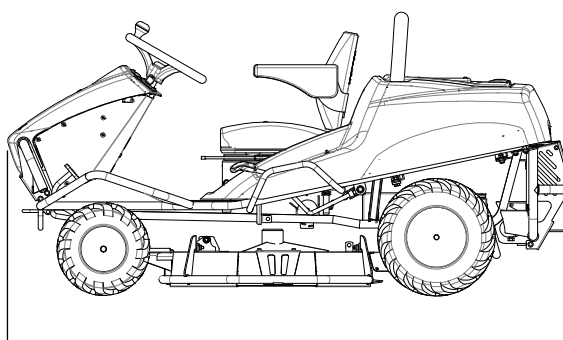
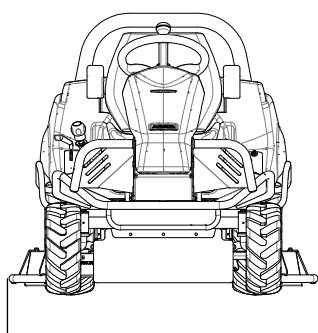

DIMENSIONS

LONGUEUR	2.000 mm
LARGEUR	1.030 mm
HAUTEUR	960 mm
POIDS	280 kg