

CARACTÉRISTIQUES TECHNIQUES

MOTEUR	Essence Briggs & Stratton Vanguard V-Twin
N° de cylindres	2
Cylindrée (cc)	479
Puissance (kW/cv)	11 / 15
Couple moteur maximal (Nm/tours.min)	30,6 / 2.600
Mise en route	Électrique, via la clé de contact sur le tableau de bord
Capacité du réservoir de carburant (l)	7,5 - dont 1,5 réserve
Consommation horaire (l/h)	3,5
TRANSMISSION	Hydrostatique mono-gamme
Commande d'avancement	À pédale
Vitesse d'avancement (km/h)	AV : 0 - 10 / AR : 0 - 7,5
Traction	2WD
Différentiel	Avec blocage à pédale
Embrayage de la PTO	Électromagnétique avec frein de lame
Frein de stationnement	Avec disque, actionnable par levier
SYSTÈME DE GUIDAGE	À volant, agissant sur les roues arrière
Diamètre interne de la direction (mm)	320
Siège	Réglable et rembourré, avec accoudoir
TONDEUSE FRONTALE	Avec trois lames préparé pour le ramassage
Largeur de travail (mm)	1.130
Largeur totale d'encombrement (mm)	1.190
Réglage de la hauteur de coupe	Par le biais d'un levier directement depuis le poste de conduite. De 30 à 90 mm
Kit « mulching » (paillage)	Sur demande
PANIER DE RAMASSAGE D'HERBE	Avec accélérateur de débit
Volume (l)	300
Fermeture de la trappe	Magnétique double
Basculement	Au sol, directement depuis le poste de conduite avec commande par bouton
PNEUMATIQUES	Avec profil Garden. Avant : 18x9.50-8 * Arrière : 13x6.50-6
CAPACITÉ DE TRAVAIL HORAIRE INDICATIVE (m2/h)	6.000
Crochet d'attelage arrière	De série

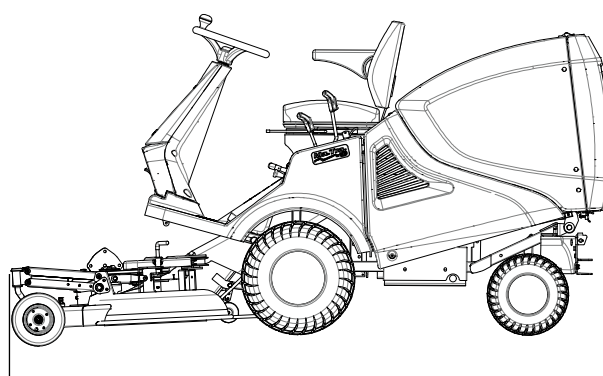
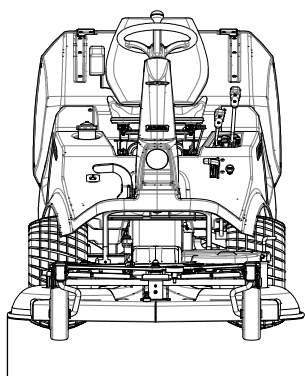

DIMENSIONS

LONGUEUR	2.380 mm
LARGEUR	1.190 mm
HAUTEUR	1.230 mm
POIDS	340 kg