

CARACTÉRISTIQUES TECHNIQUES

MODELE	Machine opératrice hydrostatique polyvalente
MOTEUR	Diesel Yanmar 3TNV82A - Stage V
Nb cylindres	3
Cylindrée (cm3)	1.331
Puissance (kW/cv)	18,9 / 26
Régime nominal (tours/min)	3.000
Couple moteur maximal (Nm/tours.min)	86,8 / 1.200
Refroidissement	Par liquide avec ventilateur hydraulique et dispositif automatique de nettoyage du radiateur
Capacité du réservoir de carburant (l)	25
Réservoir d'huile hydraulique (l)	20
Démarrage	Électrique 12 V
TRANSMISSION	Hydrostatique avec 4 moteurs hydrauliques sur les 4 roues
VITESSE	De 0 à 15 km/h à variation continue
TRACTION	Hydraulique à 4 roues motrices permanentes
BLOCAGE DIFFERENTIEL	Automatique et manuel avec bouton de commande
SYSTEME DE CONDUITE	Au volant avec direction assistée hydraulique, agissant sur les roues arrière
EMBRAYAGE PDF	Avec commande électro-hydraulique à bouton et frein à lame
FREINS DE SERVICE	À tambour, agissant sur les roues avant
FREIN DE STATIONNEMENT	À pédale, agissant sur les freins de service
SIEGE	Siège professionnel avec accoudoirs, dossier haut, à ressort et réglable longitudinalement
VOLANT	Monté sur colonne de direction réglable
INSTRUMENTATION DE CONTRÔLE	Intégrée au tableau de bord sur la colonne de direction
RAYON DE BRAQUAGE A L'INTERIEUR DES ROUES AVANT	310
PNEUS	Avec profil Garden. Avant 23x10.50-12 * Arrière 18x8.50-8
RÉGLAGE DE LA HAUTEUR DE COUPE	Réglable en continu directement depuis le poste de conduite, à l'aide d'un bouton
BAC DE RAMASSAGE DE L'HERBE	Avec déflecteur mobile à commande électrique pour garantir un remplissage uniforme. Arrêt automatique de la lame et de l'accélérateur de ramassage lorsque le bac est plein.
Volume interne brut (l)	950
Capacité Réels (l)	750
Levage et retournement	À commande hydraulique
Hauteur maximale de déchargement (mm)	2.000
Porte-à-faux arrière (mm)	200
Accélérateur de ramassage	Avec lames flottantes, embrayage électromagnétique, PDF indépendante
CAPACITE HORAIRE DE COUPE indicative (m²/h)	10.000
EQUIPEMENTS DE SERIE	Crochet d'attelage arrière, arceau de sécurité rabattable, système d'éclairage homologué pour la circulation sur route, kit de prises hydrauliques avant

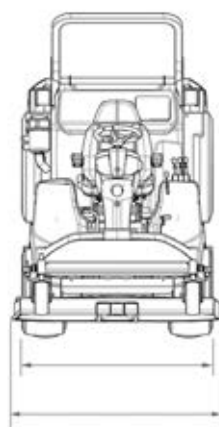
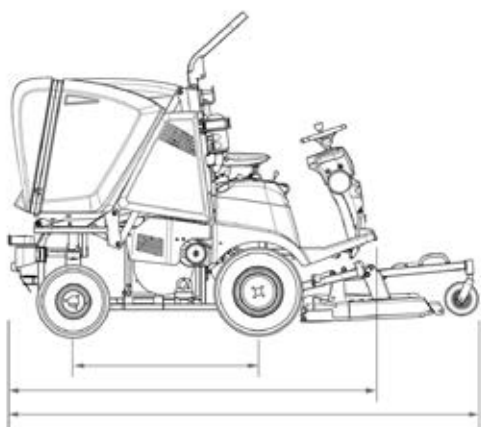

DIMENSIONS

LONGUEUR	3.200 mm (avec tondeuse) 2.530 mm (sans tondeuse)
LARGEUR	1.410 mm (avec tondeuse) 1.280 mm (sans tondeuse)
HAUTEUR	1.750 mm (avec arceau de sécurité baissé) 2.100 mm (avec arceau de sécurité levé)
ESPACE LIBRE PAR RAPPORT AU SOL	150 mm
ECARTEMENT DES ESSIEUX	1.230 mm
POIDS	1.280 kg (avec tondeuse) 1.100 kg (sans tondeuse)