

**TECHNISCHE DATEN**

<b>MODELL</b>	Mehrzweck-Geräteträger mit hydrostatischem Antrieb
<b>MOTOR</b>	Diesel Yanmar 4TNV88C - Stage V
Anzahl der Zylinder	3
Hubraum ccm	1.642
Leistung (kW/PS)	27,5 / 37
Nenn Drehzahl (U/Min)	3.000
Kühlung	Wasserkühlung mit automatischer Kühlerreinigung
Kraftstoff Fassungsvermögen (l)	50
Hydrauliköltank (l)	25
Anlasser	Elektrostarter 12 V
<b>GETRIEBE</b>	Hydrostatisches Antrieb mit 4 Hydraulikmotoren (an jedem Rad 1 Motor)
<b>GESCHWINDIGKEIT</b>	Stufenlose Verstellung von 0 bis 20 km/h
<b>ANTRIEB</b>	Hydraulisch mit permanenten Allradantrieb
<b>DIFFERENTIALSPERRE</b>	Automatisch und manuell durch Drucktastenbedienung
<b>LENKUNG</b>	Lenkrad mit Servolenkung, die auf die Hinterräder wirkt
<b>PTO-KUPPLUNG</b>	Elektrohydraulisch mit Messerstopp-Bremse
<b>BETRIEBSBREMSEN</b>	Trommelbremsen an der Vordachser
<b>FESTSTELLBREMSE</b>	Handbremshebel auf die Betriebsbremse wirkend
<b>SITZ</b>	Grammer-Sitz mit Armstützen, Federgedämpft, geprüft
<b>LENKRAD</b>	Auf Lenksäule, höhenverstellbar und schwenkbar
<b>INNERER WENDEKREIS (mm)</b>	620
<b>REIFEN</b>	Gartenprofil. Vorne 24x12.00-12 * Hinten 20x10.00-10
<b>GRAS-SAMMELBOX</b>	Mit elektrisch angetriebenem, mobilem Verteiler zur optimierten Befüllung. Automatischer Stopp der Messer und der Turbine beim Entleeren der Sammelbox
Gesamtinnenvolumen (l)	1.200
Fassungsvolumen (l)	1.000
Maximale Entladungshöhe (mm)	2.300
Hinterer Überhang (mm)	500
Förderturbine	400 mm Durchmesser, wird mit einem Hydraulikmotor betrieben und ist mit einem Sicherheitsventil zur Vermeidung von Überlastung ausgestattet. Sie kann unabhängig vom Mähdeck betrieben werden
Hubwerk und Entleerung	Hydraulisch gesteuert
<b>SCHNITTELEISTUNG PRO STUNDE indikativ (mq/h)</b>	15.500
<b>SERIENMÄSSIGES ZUBEHÖR</b>	Hintere Zugvorrichtung, Klappbarer Schutzbügel, Beleuchtung, Hydraulikkupplungen vorne
<b>OPTIONAL</b>	Vollkabine mit Heizung und Lüftung

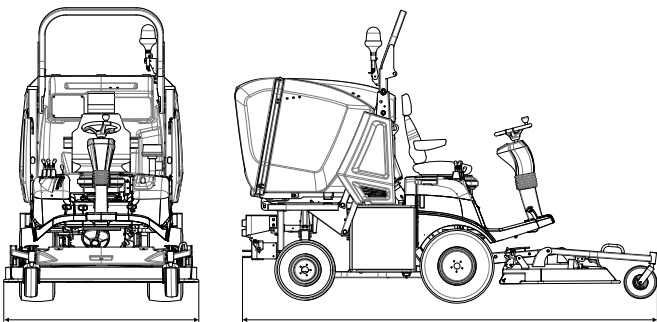

Länge	3.515 mm (mit Rasenmäher)   2.595 mm (ohne Rasenmäher)
Breite	1.620 mm (mit Rasenmäher)   1.350 mm (ohne Rasenmäher)
Höhe	1.885 mm   2.380 mm (bei Überrollbügel oder Kabine)
Bodenabstand	180 mm
Achsstrand	1.260 mm
Gewicht	1.560 kg (mit Rasenmäher)   1.340 kg (ohne Rasenmäher)