



**MA.TRA. 160**



sprache



M A D E I N I T A L Y



## **EINE KOMPLETTE BAUREIHE FÜR DIE PROFESSIONELLE PFLEGE VON GRÜNFLÄCHEN**

Seit seiner Gründung im Jahr 1943 entwickelt und baut BCS Maschinen für das Mähen des Grases und die Grünflächenpflege.

Die im Laufe der Jahre gesammelten Erfahrungen und der Erfolg dieser Maschinen haben es BCS ermöglicht, ein komplettes Programm von Rasenmähern und Mulchgeräten speziell für dieses Marktsegment zu entwickeln.

Die Modelle der Baureihe Ma.Tra. sind für anspruchsvolle Privatpersonen bestimmt, die die Grünflächenpflege zu ihrer Leidenschaft gemacht haben, oder für professionelle Landschaftspfleger, die sie täglich intensiv nutzen.

Die Geräte sind ideal für Menschen und Unternehmen, die die Maschinen ständig nutzen und von ihnen das Beste in Bezug auf Leistung, Zuverlässigkeit, Komfort und Wirtschaftlichkeit verlangen. Das innovative und attraktive Design macht den Rest.

### **MA.TRA. 160: HYDROSTATISCHER KOMPAKTRASENMÄHER**

Ma.Tra. 160 ist ein hydrostatischer Rasenmäher mit einem 113 cm langen Frontmähwerk und einem Auffangbehälter zum Mähen von Gras auf wertvollen Flächen wie Gärten und kleinen Parks.

Er ist für anspruchsvolle Privatpersonen und die semiprofessionelle Landschaftspfleger, aber auch für die Endbearbeitung großer Flächen und Arbeiten unter Baumkronen zur Unterstützung von professionellen Fahrzeugen bestimmt.

Instandhalter und Gemeinden verlangen zunehmend nach kompakten, leichten Maschinen für die Instandhaltung von Bereichen, in denen der Einsatz größerer, schwerer Werkzeuge unmöglich wäre.

Der Vorteil des freitragenden Rasenmähers erweist sich auch bei der Arbeit unter niedrigen Baum-, Pflanzen- und Strauch-Kronen als sehr nützlich.



### EINFACHE UND ANGENEHME BEDIENUNG

Ma.Tra. 160 ist mit einem Zweizylinder-Benzinmotor von Briggs&Stratton mit 15 PS ausgestattet.

Das hydrostatische einstufige Getriebe mit stufenloser Geschwindigkeitsveränderung von 0 bis 10 km/h ermöglicht eine einfache und angenehme Nutzung des Ma.Tra. 160, auch von unerfahrenen Bedienern.

Ein einziges Pedal, das mit einem Dämpfer für eine sanfte, ruckfreie Bedienung ausgestattet ist, steuert sowohl den Vorwärts- als auch den Rückwärtsgang.

Die pedalbetätigte vordere Differentialsperre mit automatischer Entriegelung sorgt dafür, dass die Antriebsräder auch bei starker Feuchtigkeit am Boden haften.

**GROSSER AUFFANGBEHÄLTER**  
mit Bodenablauf und automatischer Türschließung.

**LENKRADFAHRSYSTEM,**  
das auf die Hinterräder wirkt.

**BEQUEMER FAHRERSTAND**  
mit allen Bedienelementen in Reichweite.

**HYDROSTATISCHES GETRIEBE**  
mit pedalbetätigtem Vorwärtsgang.

**ZWEIZYLINDER-BENZINMOTOR**  
mit 15-PS-Leistung.

**DIFFERENTIALSPERRE**  
mit Fußsteuerung für maximalen Antrieb.

**HYDRAULISCHE EINSTELLUNG DER SCHNITTHÖHE**  
direkt vom Fahrersitz aus.

**FRONTRASENMÄHER**  
für perfekte Sicht auf den Arbeitsbereich.

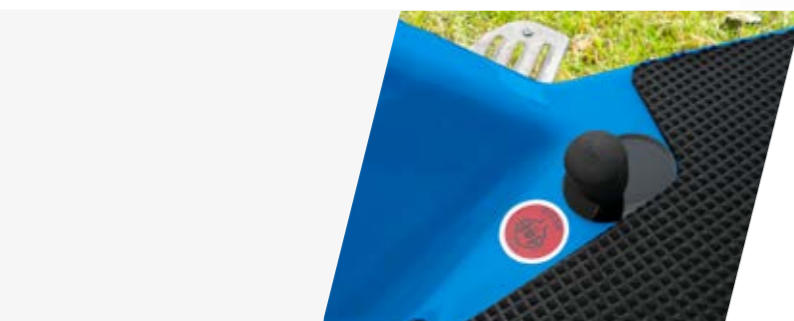
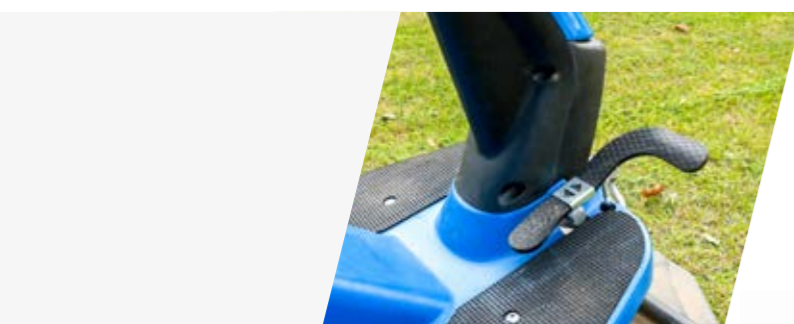

**UNVERGLEICHLICHER KOMFORT  
UND WENDIGKEIT**

Der bequeme Fahrersitz mit gepolstertem, verstellbarem Sitz, rechter Armlehne und ergonomisch angeordneten, gut erreichbaren Bedienelementen macht die Arbeit auch nach mehreren Stunden angenehm und entspannend.

Direkt vom Fahrersitz aus kann der Fahrer den Rasenmäher bedienen, die Schnitthöhe einstellen und den Auffangbehälter entladen.



Ein digitaler Stundenzähler zeigt Folgendes an:

- Arbeitsstunden insgesamt,
- Stunden bis zum Motorölwechsel,
- Stunden bis zum Einfetten.

Das Lenkrad wirkt auf die Vorderräder und bietet minimale Wenderadien für ein problemloses Mähen auch um Pflanzen und Bäume herum oder auf engstem Raum.

### **PRÄZISER SCHNITT**

Der 113-cm-lange Frontrasenmäher mit Drucktastenbedienung ermöglicht perfekte Schnitte unter allen Einsatzbedingungen, auch auf unebenem Gelände.

Dank der vom Bediener freitragenden Position ermöglicht es eine perfekte Sicht auf den Arbeitsbereich und präzises Schneiden auch unter Büschen und niedrigen Ästen.

Die Schnitthöhe (von einem Minimum von 30 mm bis zu einem Maximum von 90 mm) wird direkt vom Fahrersitz aus über einen Hebel mit 7 verschiedenen Positionen eingestellt.

Das Schneidwerk kann mit dem optionalen Bausatz in einen Mulchteller umgewandelt werden, der das geschnittene Gras zerkleinert und direkt auf dem Rasen ablegt.

### **DIE 3 MESSER**

Der Rasenmäher besteht aus zwei gegenläufig rotierenden Messern und einem dritten, kleineren Frontmesser, die eine Zwangsbelüftung des Luft-Gras-Flusses im Ladetunnel zum Auffangbehälter erzeugen.

Wartungs- und Reinigungsarbeiten werden durch die vertikale Positionierung des Rasenmähers erleichtert, die durch die Stützfüße ermöglicht wird.



**GROSSER GRASAUFFANGBEHÄLTER**

Der Auffangbehälter mit 300 l Fassungsvermögen ist mit Folgendem ausgestattet:

- Kippen auf den Boden direkt über eine Taste vom Fahrerplatz aus möglich,
- automatisches Schließen der Klappe nach dem Entladen des Grases,
- Flussbeschleunigung zur Optimierung der Befüllung und Verdichtung des Grases im Auffangbehälter,
- leicht abnehmbarer Grasladetunnel zur Inspektion und schnellen und praktischen Reinigung.

Wenn der Auffangbehälter gefüllt ist, wird der Bediener durch einen akustischen Alarm gewarnt, und gleichzeitig schaltet ein Sensor die Messerdrehung ab, um ein Verstopfen des Ladetunnels zu verhindern.



**TECHNISCHE EIGENSCHAFTEN**

<b>MOTOR</b>	Benzin Briggs & Stratton Vanguard V-Twin
Anz. Zylinder	2
Hubraum (cc)	479
Leistung (kW/PS)	11 / 15
Antriebsdrehmoment (Nm/U/Min)	30,6 / 2.600
Anlassen	Elektrisch, über Zündschlüssel am Armaturenbrett
Fassungsvermögen des Kraftstofftanks (l)	7,5 - davon 1,5 Reserve
Stündlicher Verbrauch (l/h)	3,5
<b>GETRIEBE</b>	Einstufig hydrostatisch
Steuerung zum Vorwärtsgang	Mit Fußpedal
Vorwärtsgang-Geschwindigkeit (km/h)	V: 0 - 10 / R: 0 - 7,5
Antrieb	2WD
Differential	Mit Fußpedal-Sperre
Zapfwellenkupplung	Elektromagnetisch mit Messerbremse
Feststellbremse	Mit Scheibe, hebelbetätigt
<b>FAHRSYSTEM</b>	Mit Lenkrad, das auf die Hinterräder wirkt
Lenkung-Innendurchmesser (mm)	320
Sitz	Verstellbar und gepolstert, mit Armlehne
<b>FRONTRASENMÄHER</b>	Mit drei Messern für die Sammlung vorbereitet
Arbeitsbreite (mm)	1.130
Gesamtbreite (mm)	1.190
Einstellung Schnitthöhe	Mittels eines Hebels direkt vom Fahrersitz aus. 30 bis 90 mm
Mulch-Kit	Auf Anfrage
<b>GRASAUFFANGBEHÄLTER</b>	Mit Flussbeschleunigung
Volumen (l)	300
Schließung Tür	Doppelmagnetik
Kippen	Am Boden, direkt vom Fahrersitz aus mit Druckknopfsteuerung
<b>REIFEN</b>	Mit Gartenprofil. Vorne: 18x9.50-8 * Hinten: 13x6.50-6
<b>INDIKATIVE STÜNDLICHE ARBEITSKAPAZITÄT (m2/h)</b>	6.000
Hinterer Zughaken	Standard

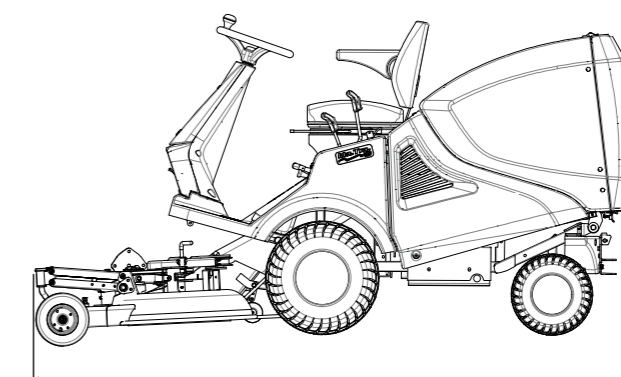
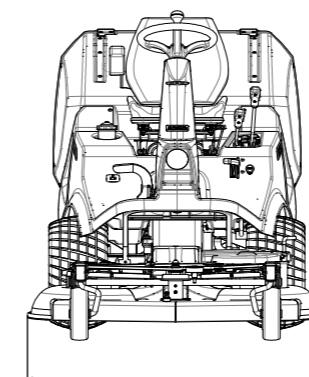

**ABMESSUNGEN**

<b>LÄNGE</b>	2.380 mm
<b>BREITE</b>	1.190 mm
<b>HÖHE</b>	1.230 mm
<b>GEWICHT</b>	340 kg

## DIENSTLEISTUNGEN

---



### ERSATZTEILE

Komplettes Sortiment von Original-Ersatzteilen mit Herstellergarantie.



### KUNDENDIENST

Ein Team von erfahrenen Spezialisten steht Ihnen mit einem effizienten und leistungsstarken Service zur Verfügung.



### GARANTIE

Für höchste Kundenzufriedenheit: zwei Jahre Garantie sind im Preis inbegriffen.



### SCHMIERSTOFFE

Verwenden Sie stets originale Schmierstoffe von PowerLube.



BCS S.p.A.  
Viale Mazzini, 161 - 20081 Abbiategrasso  
Tel. +39 02 94821 | [info@bcs-ferrari.it](mailto:info@bcs-ferrari.it)  
[www.bcsagri.com](http://www.bcsagri.com)



MADE IN ITALY