

INVICTUS 35 AR JUNIOR **Micro**

Scheda tecnica

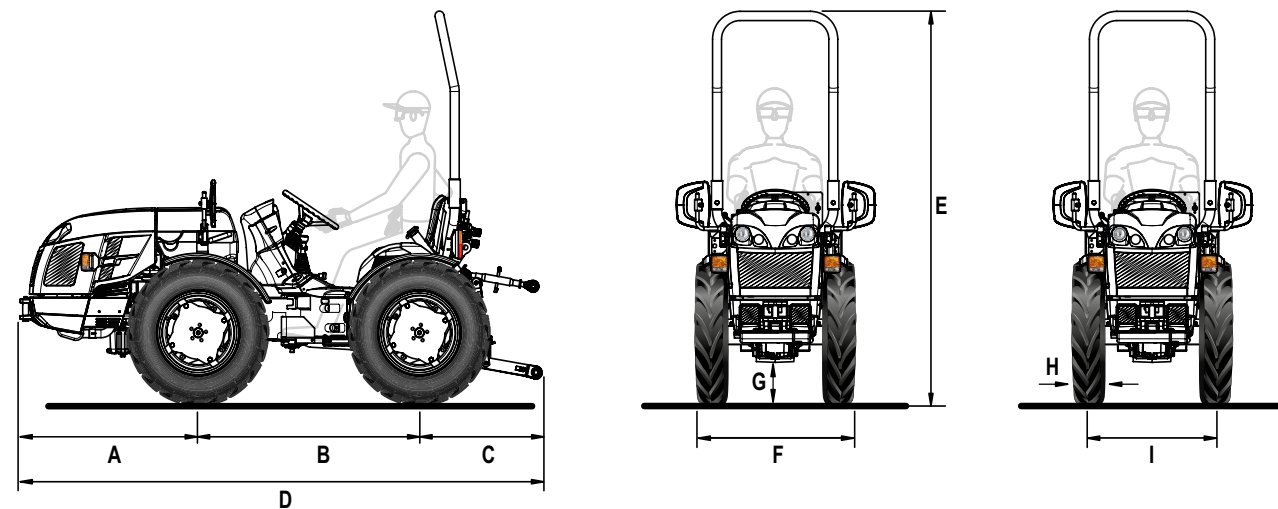

A	B	C	D	E min/max	F min/max	G min/max
968	1200	723	2891	2022 / 2059	770 / 902	150 / 187

* Misure in mm

	5.00-15	6.00-16
	cerchio fisso	cerchio fisso
H	129	177
I	641 / 762	677 / 725
F	770 / 891	854 / 902

* Misure in mm - min / max

H = Larghezza pneumatico - I = Carreggiata - F = Larghezza esterna trattore

CARATTERISTICHE TECNICHE	INVICTUS 35 AR JUNIOR MICRO
MOTORE	Kubota D1105 Diesel a iniezione indiretta Aspirazione naturale 3 cilindri 1123 cc Raffreddamento a liquido Stage V
Potenza	18,5 kW / 25 cv @3000 giri/min Coppia motrice max 71,5 Nm@2200 giri/min
Capacità serbatoio (l)	43
TELAIO	Telaio integrale oscillante ($\pm 15^\circ$) OS-FRAME con articolazione centrale
TRAZIONE	Quattro ruote motrici permanenti
TRASMISSIONE	Cambio con innesti agevolati a 12 velocità: 8 AV e 4 RM
Velocità di spostamento min/max (km/h)	1,3 / 25,1
Frizione trasmissione	Monodisco a secco
DIFFERENZIALE	Anteriore e posteriore con bloccaggio in simultanea a comando meccanico
PRESA DI FORZA POSTERIORE	A 540 giri/min e sincronizzata con l'avanzamento
Comando d'inserimento	Meccanico
IMPIANTO IDRAULICO	A singola pompa idraulica
Portata pompa idraulica (l/min)	16,5
Pressione idraulica massima (bar)	125
DISTRIBUTORI POSTERIORI	A comando meccanico
Di serie	Senza distributori
In opzione	Fino a 2 prese idrauliche totali
SOLLEVATORE POSTERIORE	Alza/abbassa. Di serie: ad un cilindro esterno - In opzione: a due cilindri esterni
Attacco attrezzi a 3 punti	Con attacchi normali cat. 1N
Tirante terzo punto	Con regolazione manuale
Capacità di sollevamento alle rotule	Con sollevatore ad un cilindro: 500 kg - Con sollevatore a due cilindri (disponibile in opzione): 950 kg
POSTAZIONE DI GUIDA	Monodirezionale
Volante di guida	Di serie: fisso - In opzione: regolabile in altezza
Sedile	Sedile comfort con regolazione longitudinale, in altezza e del molleggio in funzione del peso dell'operatore, cintura di sicurezza e sensore 'uomo a bordo'
FRENI DI SERVIZIO	A tamburo agenti sulle ruote posteriori
Freno di stazionamento	Agente sui freni di servizio
STERZO	Con guida idrostatica agente sullo snodo centrale
SICUREZZA	Telaio di protezione posteriore
CRUSCOTTO	Con strumentazione analogica completa di indicatore ore di funzionamento, numero giri motore, velocità di avanzamento e spie luminescenti
IMPIANTO ELETTRICO	Batteria 60 Ah / 12 V - Alternatore 40 A
Dotazioni di serie	Impianto luci stradali ed indicatori di direzione, presa di corrente ausiliaria 12 V sul cruscotto, presa di corrente posteriore a 7 poli
PNEUMATICI	5.00-15 * 6.00-16
GANCI DI TRAINO	Di serie: anteriore e posteriore CUNA cat. B regolabile in altezza. In opzione: gancio di traino posteriore CEE
PESO IN ORDINE DI MARCIA	Con telaio di protezione: 975 kg
ULTERIORI OPTIONAL	Coppia fari di lavoro integrati nel gruppo ottico anteriore, fano di lavoro orientabile posteriore, kit lampada rotante